

INSPIRON™ duo

OPSÆTNINGSGUIDE



INSPIRON™ duo

OPSÆTNINGSGUIDE

Reguleringsmodel: P08T

Forordningstype: P08T001

Bemærk, Forsigtig og Advarsel

 **BEMÆRK:** angiver vigtige oplysninger, som kan hjælpe dig med at anvende computeren bedre.

 **FORSIGTIG:** angiver enten en mulig beskadigelse af hardware eller tab af data og oplyser dig om, hvordan du kan undgå dette problem.

 **ADVARSEL:** angiver mulig tingskade, legemsbeskadigelse eller død.

Genstanden omfatter kopibeskyttelsesteknologi, som er beskyttet af amerikanske patenter og andre intellektuelle rettigheder, der tilhører Rovi Corporation. Dekompilering og disassembling er ikke tilladt.

Oplysningerne i dette dokument kan ændres uden varsel.

© 2010 Dell Inc. Alle rettigheder forbeholdes.

Enhver form for gengivelse af disse materialer uden skriftlig tilladelse fra Dell Inc. er strengt forbudt.

Anvendte varemærker i denne tekst: *Dell*, *DELL*-logoet, *Inspiron*, *Solution Station* og *DellConnect* er varemærker, som tilhører Dell Inc.; *Intel* er et registreret varemærke og *Atom* er et varemærke, som tilhører Intel Corporation i USA og andre lande; *Microsoft*, *Windows* og *Windows* startknaplogoet er enten varemærker eller registrerede varemærker, som tilhører Microsoft Corporation i USA og/eller andre lande; *Bluetooth* er et registreret varemærke, som ejes af Bluetooth SIG, Inc. og bruges af Dell iflg. licens; *Blu-ray Disc* er et varemærke, som tilhører Blu-ray Disc Association.

Andre varemærker og firmanavne kan være brugt i dette dokument til at henvise til enten de fysiske eller juridiske personer, som gør krav på mærkerne og navnene eller til deres produkter. Dell Inc. fraskriver sig enhver tingslig rettighed, for så vidt angår varemærker og firmanavne, som ikke er deres egne.

Oktober 2010

Delnr. WG7HY

Rev. A00

Indholdsfortegnelse

Opstilling af den bærbare pc.	5	Deaktivering af batteriopladning.	27
Før opstilling af pc'en	5	Computerbund- og tastaturfunktioner .	28
Tilslut vekselstrømsadapteren.	6	Pegeplade bevægelser.	30
Tryk på tænd/sluk-knappen.	7	Multimediekontroltaster.	32
Opsætning af Microsoft Windows.	8	Skærmfunktioner	34
Opret systemgendannelses-medie (anbefales).	9	Brug af berøringsskærmen	36
Installér SIM-kortet (valgfrit)	10	Softwarefunktioner.	40
Aktivering eller deaktivering af trådløs (valgfri).	14	Dell DataSafe Online Backup.	41
Opret forbindelse til internettet (valgfrit)	17	Free Fall-sensor	41
Brugergænsefladetilstande.	19	Løsning af problemer	42
Indstilling af Tablet-tilstanden.	20	Bipkoder	42
Brug af den bærbare Inspiron pc . .	22	Problemer med berøringsskærmen . . .	43
Funktioner i højre side	22	Netværksproblemer	44
Funktioner i venstre side	24	Strømproblemer	44
Statusdioder og indikatorer.	26	Hukommelsesproblemer	46
		Fastfrysninger og softwareproblemer .	46

Indholdsfortegnelse

Brug af Supportværktøjer	49	Returnering af enheder for garanti-reparation eller kreditering.	68
Dell Support Center	49	Før du ringer	70
Mine Dell downloads	50	Sådan kontakter du Dell.	72
Fejlfinding af hardware.	51		
Dell Diagnosticering	51	Sådan finder du mere information og ressourcer.	74
Gendannelse af operativsystemet .	56	Specifikationer	76
Systemgendannelse	57	Tillæg	81
Dell DataSafe Local Backup.	58	Information til NOM, eller Official Mexican Standard (kun for Mexico)	81
Systemgendannelses-medie	61		
Dell Fabriksstandard gendannelse	62	Indeks	82
Sådan får du hjælp	64		
Teknisk Support og kundeservice	65		
DellConnect	65		
Online tjenester	66		
Automatisk ordrestatus-service	67		
Produktinformation	67		

Opstilling af den bærbare pc

Dette afsnit indeholder oplysninger om opstilling af den bærbare Dell™ Inspiron™ pc.

Før opstilling af pc'en

Når du placerer pc'en, skal du sikre dig, at der er nem adgang til en strømkilde, tilstrækkelig ventilation og en lige overflade at sætte computeren på.

Hvis ventilationen begrænses omkring den bærbare pc, kan den overophede. For at forhindre overophedning skal du sørge for, at der er mindst 10,2 cm frirum bagved pc'en og mindst 5,1 cm på alle andre sider. Du bør aldrig anbringe computeren i et tillukket område, såsom et skab eller skuffe, når den er tændt.

 **ADVARSEL:** Undgå at blokere, skubbe genstande ind i eller lade støv samle sig i ventilationshullerne. Din Dell pc må ikke placeres i omgivelser med lav luftstrømning, såsom en lukket taske eller på stofoverflader, såsom tæpper eller slumretæppe, når den er tændt. Begrænsning af luftstrømningen kan beskadige pc'en, forringe computerens præstation eller forårsage ildebrand. Pc'en tænder ventilatoren, når den bliver varm. Støj fra ventilatoren er normalt og betyder ikke, at der er et problem med ventilatoren eller computeren.

 **FORSIGTIG:** Placering eller stabling af tunge eller skarpe genstande på pc'en kan medføre permanent skade på pc'en.

Tilslut vekselstrømsadapteren

Sæt AC-adapteren i computeren og derefter i en stikkontakt eller strømstødssikring.

⚠ ADVARSEL: Vekselstrøms-adapteren fungerer med elektriske stik over hele verden. Strømtik og strømskinner varierer imidlertid fra land til land. Anvendelse af et inkompatibelt kabel eller forkert tilslutning af kablet til en strømskinne eller stikkontakt kan medføre brand eller skade på computeren.

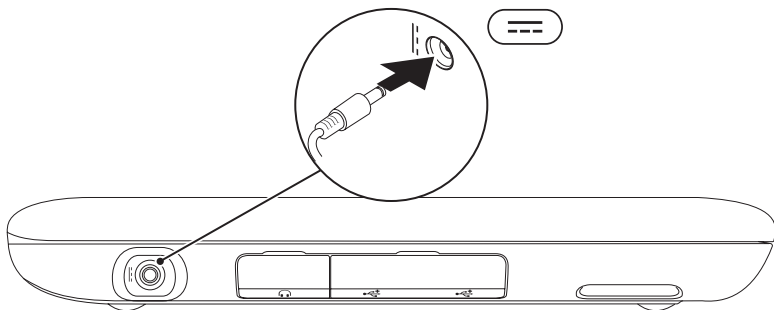

Tryk på tænd/sluk-knappen

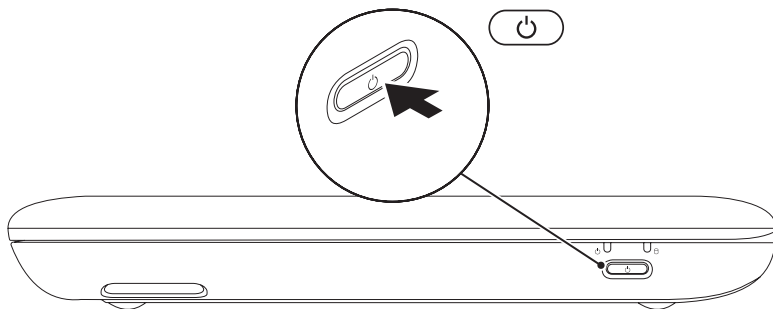

Opsætning af Microsoft Windows

Hvis Microsoft® Windows® skal installeres for første gang, skal instruktionerne på skærmen følges. Disse punkter er obligatoriske og kan tage lidt tid at fuldføre. Windows Installation-skærmene vil føre dig gennem adskillige procedurer, deriblandt accept af licensaftalerne, indstilling af indstillinger og oprettelse af en internetforbindelse.

 **FORSIGTIG: Afbryd ikke operativsystemets installationsproces. Det kan gøre computeren ubrugelig og du skal måske installere operativsystemet igen.**

 **BEMÆRK:** Det anbefales, at du downloader og installerer den nyeste BIOS og drivere til computeren for optimal ydeevne. De kan findes på support.dell.com.

 **BEMÆRK:** Du kan få flere oplysninger om operativsystemet og funktionerne ved at se support.dell.com/MyNewDell.

Opret systemgendannelsesmedie (anbefales)

 **BEMÆRK:** Det anbefales, at du opretter et systemgendannelsesmedie så snart du har installeret Microsoft Windows.

 **BEMÆRK:** Din pc har ikke et indvendigt optisk drev. Brug et valgfrit eksternt optisk drev eller en anden lagerenhed til de procedurer, som involverer discs.

Systemgendannelsesmediet kan bruges til at gendanne din computer til den funktionstilstand som den var i, da du købte computeren, mens datafiler bevares (uden behov for *Operativsystem*-disken). Du kan bruge systemgendannelsesmediet, hvis ændringer i hardwaren, softwaren, drivere eller andre systemindstillinger har efterladt computeren i en uønsket funktionstilstand.

Du skal bruge følgende for at oprette systemgendannelsesmediet:

- Dell DataSafe Local Backup
- USB-nøgle med en kapacitet på minimum 8 GB eller dvd-r/dv+ r/Blu-ray Disc™

 **BEMÆRK:** Dell DataSafe Local Backup understøtter ikke skrivbare diske.

Sådan oprettes et systemgendannelsesmedie:

1. Sørg for, at AC-adapteren er sat i (se "Tilslutning af AC-adapteren" på side 6).
2. Sæt disken eller USB-nøglen i computeren.
3. Klik på **Start**  → **Alle programmer** → **Dell DataSafe Local Backup**.
4. Klik på **Opret genoprettelsesmedie**.
5. Følg vejledningen på skærmen.

 **BEMÆRK:** Du kan få oplysninger om gendannelse af operativsystemet med systemgenoprettelsesmedie ved at se "Systemgenoprettelsesmedie" på side 61.

Installér SIM-kortet (valgfrit)

Når du installerer et SIM-kort (Subscriber Identity Module) i pc'en, kan du oprette forbindelse til internettet. For at tage adgang til internettet skal du være i din mobiludbyders områder.

Sådan isættes SIM-kortet:

1. Sluk for computeren.
2. Skub låget med mærkaten af computerbunden.

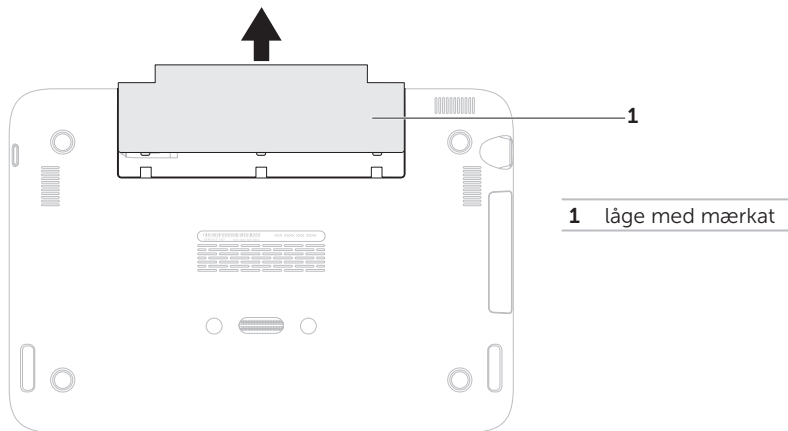

3. Sæt SIM-kortet i stikket til SIM-kortet.
4. Sæt låget med mærkaten på igen.
5. Tænd for computeren.

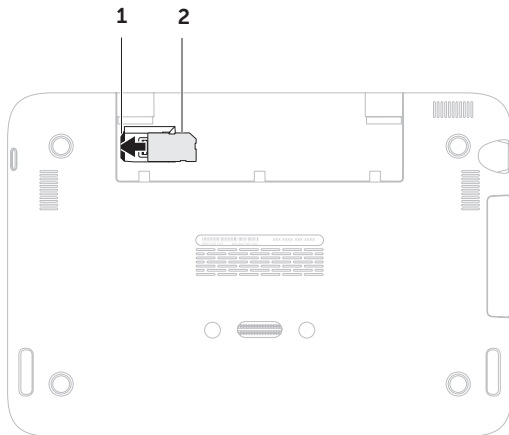

-
- | | |
|----------|-------------------|
| 1 | stik til SIM-kort |
| 2 | SIM-kort |
-

Opstilling af den bærbare pc

Når du vil fjerne SIM-kortet, skal du trykke på udløserhakket og skubbe SIM-kortet ud af stikket til SIM-kortet.

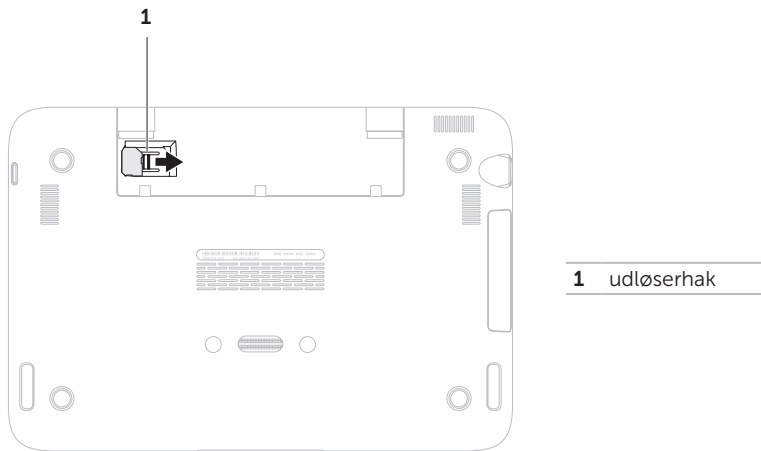

Aktivering eller deaktivering af trådløs (valgfri)

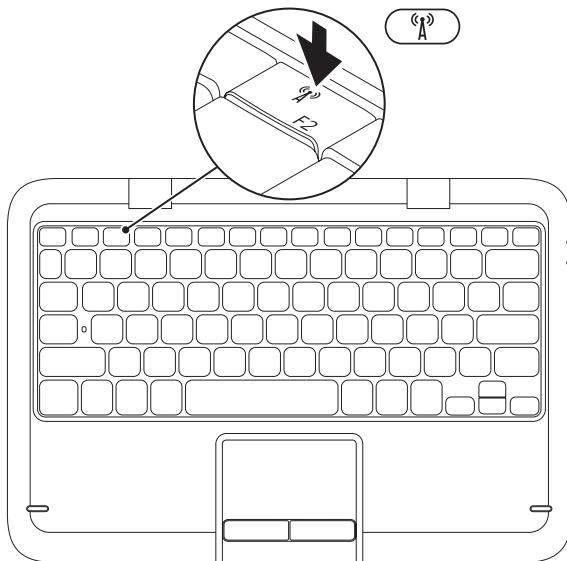

Sådan aktiveres eller deaktiveres trådløs:

1. Sørg for at computeren er tændt.
2. Tryk på den trådløse tast  på funktionstasterækken på tastaturet.

Den trådløse radios aktuelle status bliver vist på skærmen.

Trådløs aktiveret



Trådløs deaktiveret



3. Tryk igen på den trådløse tast  for at skifte mellem aktiveret eller deaktiveret tilstand for trådløs.

 **BEMÆRK:** Med den trådløse tast kan du hurtigt slukke for alle trådløse radioer (Wi-Fi og Bluetooth®), såsom når du bliver bedt om at slå alle trådløse radioer fra på et fly.

Opstilling af den bærbare pc

△ **FORSIGTIG:** Blokering af den trådløse antenne kan påvirke den trådløse forbindelses ydeevne.

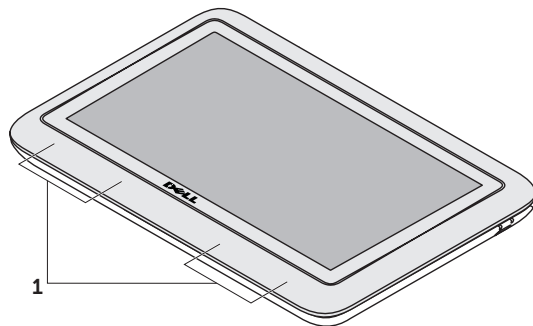

1 placering af trådløs antenne

Opret forbindelse til internettet (valgfrit)

 **BEMÆRK:** Den bærbare pc har ikke et indbygget netværksstik.

Opsætning af en kabelforbundet forbindelse

- Hvis du bruger en opkaldsforbindelse, skal du tilslutte en telefonlinje til det eksterne USB-modem (valgfrit) og til telefonvægstikket, før du opretter din internetforbindelse.
- Hvis du bruger en DSL- eller kabel/satellit-modemforbindelse, skal du kontakte din ISP- eller mobiltelefonservice for oprettelsesinstruktioner.

Når du vil fuldføre opsætning af den kabelforbundne internetforbindelse skal du følge instruktionerne i "Oprettelse af internetforbindelse" på side 18

Oprettelse af en trådløs forbindelse

 **BEMÆRK:** Se dokumentationen, som fulgte med routeren for at installere den trådløse router.

Før du kan bruge din trådløse internetforbindelse, skal du oprette forbindelse til din trådløse router.

Sådan opretter du forbindelse til en trådløs router:

1. Sørg for, at trådløs er aktiveret på pc'en (se "Aktivér eller deaktiver trådløs" på side 14).
2. Gem og luk alle åbne filer, og afslut alle åbne programmer.
3. Klik på **Start**  → **Kontrolpanel**.
4. I søgefeltet indtaster du **netværk**, og derefter klikker du på **Netværks- og delingscenter** → **Opret forbindelse til et netværk**.
5. Følg instruktionerne på skærmen for at gøre installationen færdig.

Oprettelse af din internetforbindelse

Internetudbydere og Internetudbyderprodukter varierer fra land til land. Kontakt din internetudbyder for tilbud i dit land.

Hvis du ikke kan oprette forbindelse til internettet, men tidligere har været tilsluttet, så kan det være at internetudbyderen har en serviceafbrydelse. Kontakt internetudbyderen for at tjekke servicestatus, eller forsøg at tilslutte senere.

Sørg for at have din ISP-information klar. Hvis du ikke har en internetudbyder, kan guiden **Opret forbindelse til internettet** hjælpe dig med at finde en.

Sådan oprettes internetforbindelsen:

1. Gem og luk alle åbne filer, og afslut alle åbne programmer.
2. Klik på **Start**  → **Kontrolpanel**.
3. I søgefeltet indtaster du **netværk**, og derefter klikker du på **Netværks- og delingscentr** → **Opret en ny forbindelse eller netværk** → **Opret forbindelse til internettet**.

Vinduet **Opret forbindelse til internettet** vises.

-  **BEMÆRK:** Hvis du ikke er klar over, hvilken type forbindelse du skal vælge, skal du klikke på **Hjælp mig med at vælge** eller kontakte din internetudbyder.
4. Følg instruktionerne på skærmen og brug installationsinformationen fra din Internetudbyder til at fuldføre installationen.

Brugergrænsefladetilstande

Den bærbare Inspiron pc kan bruges på tre forskellige tilstande. Hver tilstand har en forskellig brugergrænseflade, som automatisk skifter.

Tilstanden Standard — Dette er standardtilstanden. I denne tilstand viser den bærbare pc Microsoft Windows-skrivebordet.

Tilstanden Tablet — I denne tilstand starter duo Stage-brugergrænsefladen (se "duo Stage" på side 36). Du kan få flere oplysninger om tilstanden Tablet ved at se *Brugervejledning til Inspiron duo tablet* på support.dell.com/manuals — For indstilling af den bærbare pc i tilstanden Tablet henvises til "Indstilling af tilstanden Tablet" på side 20.

Tilstanden Tildocket — I denne tilstand starter den tildockede tablet duo Stage-brugergrænsefladen. Du kan få flere oplysninger ved at se *Brugervejledning til Inspiron duo Audio Station* på support.dell.com/manuals. Når du vil indstille den bærbare pc i tilstanden Tildocket, skal du først indstille den i tilstanden Tablet og derefter tildocke den på Inspiron duo Audio Station.

Indstilling af Tablet-tilstanden

Den bærbare Inspiron pc kan også indstilles til at fungere i Tablet-tilstanden.

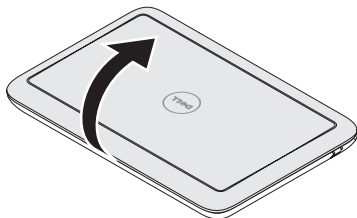

1. Åbn skærmen.

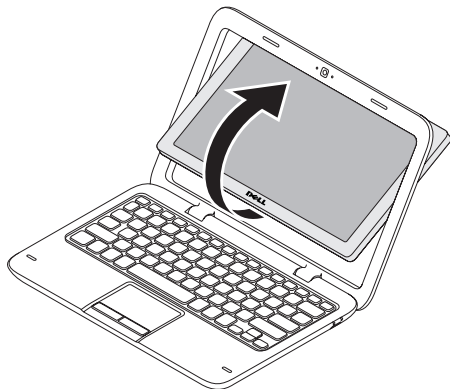

2. Tag fat i skærmpanelet ovenfra og drej det med uret 180 grader.

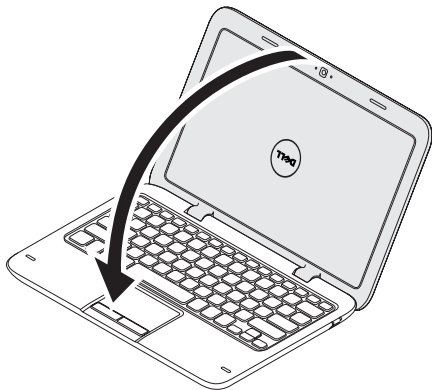

3. Luk skærmen.

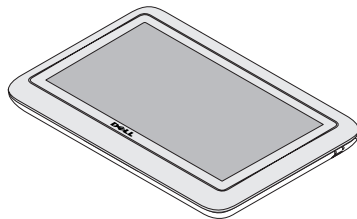



duo Stage-brugergrænsefladen bliver automatisk aktiveret i Tablet-tilstand. Du kan få flere oplysninger om tilstanden Tablet ved at se *Brugervejledning til Inspiron duo tablet* på support.dell.com/manuals.

Brug af den bærbare Inspiron pc

Dette afsnit indeholder oplysninger om tilgængelige funktioner på den bærbare Inspiron pc.

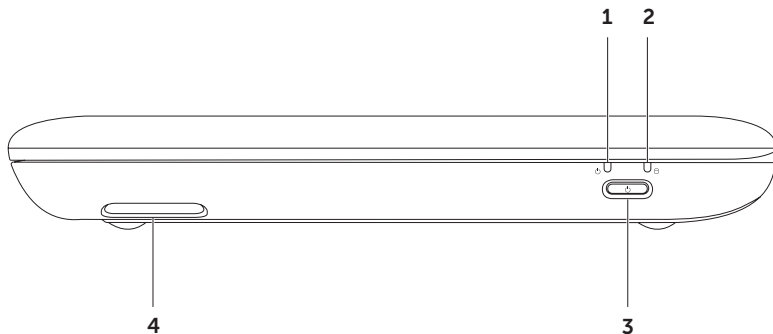
Funktioner i højre side



- 1  **Statusdiode for strøm/batteri** – Indikerer status for strøm og batteriopladningen. Du kan finde flere oplysninger om statusdioden for strøm/batteri ved at se "Statusdioder og indikatorer" på side 26.
-

- 2  **Aktivetsdiode for harddisk** – Tænder, når pc'en læser eller skriver data. En konstant hvid diode angiver harddiskaktivitet.

 **FORSIGTIG: Pc'en må aldrig slukkes, mens dioden for harddiskaktivitet lyser for at undgå datatab.**

- 3  **Tænd/sluk-knap** – Tænder eller slukker for pc'en, når der trykkes på den.
-

- 4 **Højre højttaler** – Leverer stereo kvalitetslyd.
-

Funktioner i venstre side

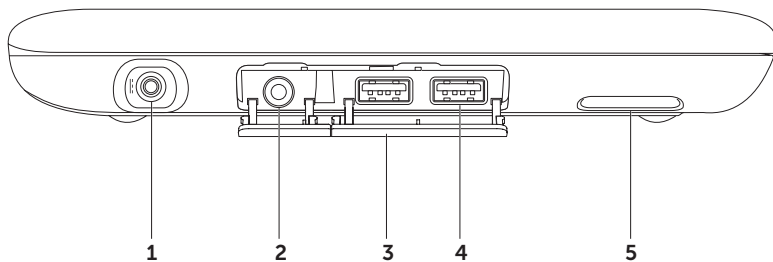

-
- 1  **AC-adapterstik** – Tilsluttes AC-adapteren til at strømføre pc'en og oplade batteriet.
 - 2  **Lyd ud/hovedtelefonstik** – Tilsluttes et sæt hovedtelefoner eller et strømført højttaler- eller lydsystem.
 - 3 **Hætter (2)** – Hætter til USB-stikkene og lyd ud/hovedtelefonstikket.
 - 4  **USB 2.0-stik (2)** – Slut til USB-enhed, såsom en mus, tastatur, printer, eksternt drev eller MP3-afspiller.
 - 5 **Venstre højttaler** – Leverer stereo kvalitetslyd.
-

Statusdioder og indikatorer

Statusdiode for strøm/batteri

	Diodens status	Pc'ens tilstand(e)	Batteriets opladningsniveau
AC-adapter	konstant hvid	tændt standby/slukket/dvale	0 - 100 % <= 98%
	blinkende hvid	standby	>98 %
	slukket	slukket/dvale	>98 %
Batteri	konstant hvid	tændt	>=10 %
	konstant gul	tændt/standby	< 10 %
	blinkende hvid	standby	>=10 %
	slukket	slukket/dvale	0 - 100 %

 **BEMÆRK:** Batteriet oplader, når computeren får strøm fra AC-adapteren.

 **BEMÆRK:** Se "Strømproblemer" på side 44 for information om strømproblemer.

Deaktivering af batteriopladning





Det kan være nødvendigt at deaktivere batteriopladningsfunktionen under en flyrejse. Sådan deaktiveres batteriopladningsfunktionen hurtigt:

1. Sørg for at computeren er tændt.
2. Tryk på batterimåler-tasten  på rækken med funktionstaster på tastaturet.
3. På fanebladet **Batterilevetid** vælges markeringsfeltet **Deaktiver batteriopladning**.

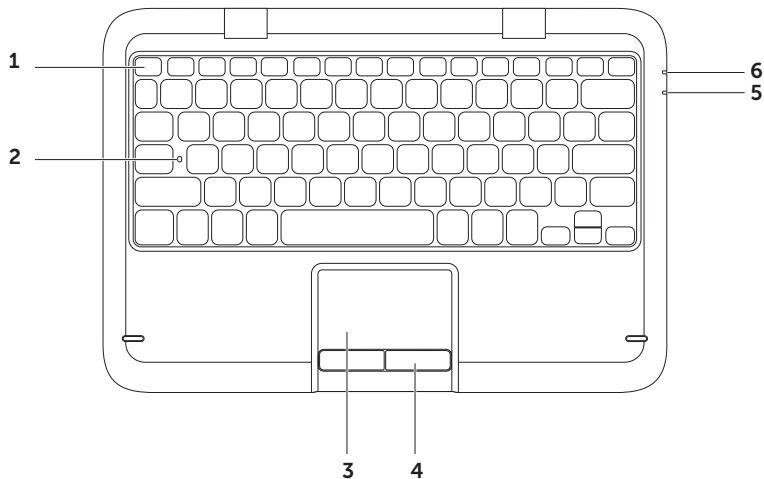
 **BEMÆRK:** Batteriopladningen kan også deaktiveres i BIOS-funktionen.

Computerbund- og tastaturfunktioner



-
- 1 Række med funktionstaster** – Tast til aktivering eller deaktivering af trådløs , taster til forøget  eller formindsket  lysstyrke, multimedietaster og tast til aktivering eller deaktivering  af pegeplade kan findes i denne række.

Du kan få flere oplysninger om multimedietasterne i "Multimediekontroltaster" på side 32.

- 2 Diode for Caps Lock** – Tændes, når Caps Lock er aktiveret. En konstant hvid diode indikerer, at Caps Lock er aktiveret.
-

- 3 Pegeplade** – Giver den samme funktionalitet som en mus til at flytte markøren, trække og slippe valgte elementer eller højreklikke eller venstreklikke ved at banke på overfladen.

Pegepladen understøtter funktionerne **Rul, Svip, Zoom og Drej**. Hvis du vil ændre pegepladens indstillinger, skal du dobbeltklikke på ikonet **Dell pegeplade** på proceslinjen på skrivebordet. Du kan få flere oplysninger i afsnittet "Pegepladebevægelser" på side 30.

BEMÆRK: Hvis du vil aktivere eller deaktivere pegepladen, skal du trykke på -tasten på rækken med funktionstaster på tastaturet.

- 4 Pegepladeknapper** – Giver venstre- og højrekliks funktioner som med en mus.
-

- 5 Statusdiode for strøm/batteri** – Indikerer status for strøm og batteriopladningen. Du kan få flere oplysninger om strøm/batteri-dioden i "Statusdioder og indikatorer" på side 26.
-

- 6 Harddiskens aktivitetslys** – Lyser, når computeren læser eller skriver data. En konstant hvid diode angiver harddiskaktivitet.

 **FORSIGTIG: Pc'en må aldrig slukkes, mens dioden for harddiskaktivitet lyser for at undgå datatab.**

Pegeplade bevægelser

Rul

Lader dig rulle gennem indhold.

Rullefunktionen inkluderer:

Automatisk lodret rulning — Lader dig rulle op eller ned i det aktive vindue.

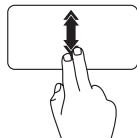

Flyt hurtigt to fingre op eller ned for at aktivere automatisk lodret rulning.

Bank let på pegepladen for at stoppe automatisk rulning.

Automatisk vandret rulning — Lader dig rulle til venstre eller højre i det aktive vindue.

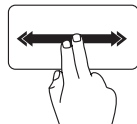

Flyt hurtigt to fingre til venstre eller højre for at aktivere vandret automatisk rulning.

Bank let på pegepladen for at stoppe automatisk rulning.

Svip

Lader dig svippe indhold fremad eller bagud baseret på svippets retning.

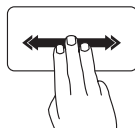

Flyt hurtigt tre fingre i den ønskede retning for at svippe indholdet i det aktive vindue.

Zoom

Lader dig føre forstørrelsen af skærminholdet større eller mindre. Zoom-funktionen inkluderer:

Klem — Lader dig zoome ind og ud ved at flytte to fingre fra hinanden eller flytte dem tættere sammen på pegepladen.

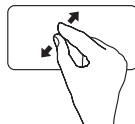

Hvis du vil zoome ind:

Flyt to fingre fra hinanden for at forstørre visningen af det aktive vindue.

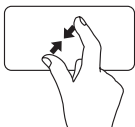

Hvis du vil zoome ud:
Flyt to fingre tæt sammen for
at reducere visningen af det
aktive vindue.

Drej

Lader dig dreje det aktive indhold på
skærmen. Drejefunktionen inkluderer:

Drejning – Lader dig dreje det aktive indhold
med to fingre, hvor den ene finger forbliver
forankret og den anden drejer rundt.

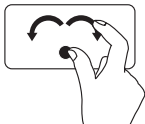

Hold tommelfingeren på
det samme sted og flyt
pegefingeren i en buet
retning til højre eller venstre
for at dreje det valgte element
med uret eller mod uret.

Multimediekontroltaster

Multimediekontroltasterne kan findes på rækken med funktionstaster på tastaturet. Tryk på den nødvendige tast for at bruge multimediekontroltasterne. Du kan konfigurere multimediekontroltasterne på tastaturet ved hjælp af **Systeminstallation** (BIOS) eller **Windows Mobilitetscenter**.

Systeminstallation

1. Tryk på <F2> under POST (Power On Self Test) for at åbne funktionen Systeminstallation (BIOS).

2. I **Funktionstastadfærd** vælges **Multimedietast først** eller **Funktionstast først**.

Multimedietast først — Dette er standardfunktionen. Tryk på en multimedietast for at foretage den tilknyttede multimediehandling. Tryk på <Fn> + den nødvendige funktionstast for funktionen.

Funktionstast først — Tryk på en funktionstast for at foretage den tilknyttede funktion. Tryk på <Fn> + den nødvendige multimedietast for multimediehandlingen.

 **BEMÆRK:** Funktionen **Multimedietast først** er kun aktiv i operativsystemet.

Windows Mobilitetscenter

1. Tryk på <Windows><X> -tasterne for at starte Windows Mobilitetscenter.

2. På **rækken med funktionstaster** vælges **Funktionstast** eller **Multimedietast**.



 Slå lyden fra

 Sænk lyden

 Skru lyden op

 Afspil det foregående lydspor eller afsnit

 Afspil eller pausestop

 Afspil det næste lydspor eller afsnit

Skærmfunktioner

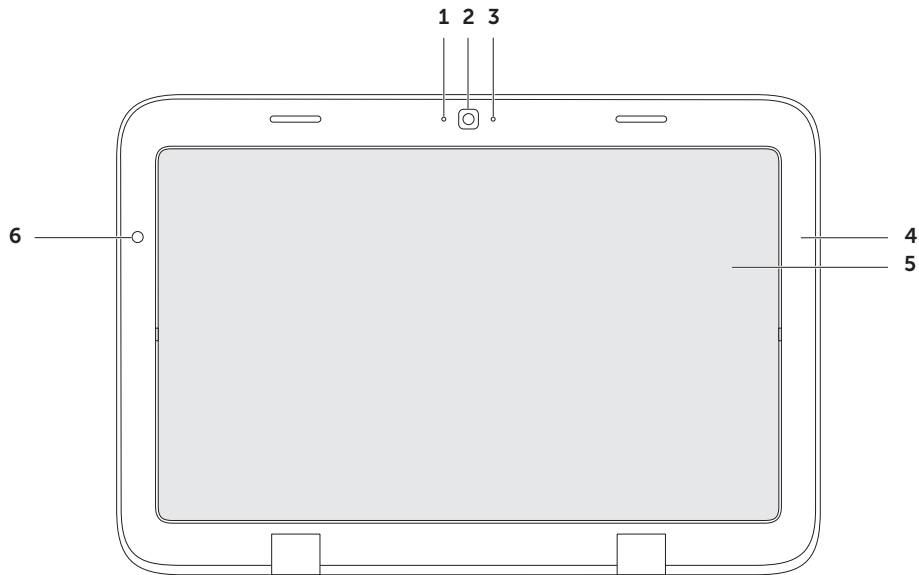

-
- 1 Mikrofon** – Giver kvalitetslyd til videochat og voiceoptagelse.

 - 2 Kamera** – Indbygget kamera til videooptagelse, konference og chat.

 - 3 Kameradiode** – Indikerer, om kameraet er tændt eller slukket. En hvid diode angiver, at kameraet er tændt.

 - 4 Skærmfacet** – Den ydre ramme, som holder skærmpanelet.

 - 5 Skærmpanel** – Drejer skærmpanelet, så du kan indstille den bærbare pc til tablet-pc-tilstand. Du kan få flere oplysninger i "Opstilling af tablet-pc-tilstanden" på side 20.

 - 6 Omgivende lys** – Sensor for omgivende lys registrerer det tilgængelige omgivelseslys og justerer lysstyrken på skærmens baggrundsbelysning.
-

Brug af berøringskærmen

Berøringskærmfunktionen på den bærbare pc konverterer din pc til en interaktiv skærm.

duo Stage

Softwaren duo Stage, som er installeret på din pc, giver adgang til dine yndlings medie- og multi-berøringsapplikationer.

Hvis du vil starte duo Stage, skal du klikke på **Start**  → **Alle programmer** → **Dell Stage** → **duo Stage**.

 **BEMÆRK:** Nogle af applikationerne på duo Stage kan også startes fra menuen **Alle programmer**.

Du kan tilpasse duo Stage som følger:

- Flyt en genvej til applikationen — Vælg og hold genvejen til applikationen, til den blinker og træk derefter genvejen til et ønsket sted på duo Stage.

- Minimér — Træk vinduet duo Stage til bunden af skærmen.
- Tilpas — Vælg ikonet indstillinger og vælg derefter den ønskede funktion.

Følgende er de tilgængelige applikationer på duo Stage:

-  **BEMÆRK:** Nogle af applikationerne er måske ikke tilgængelige baseret på de valg, du foretog, da du købte computeren.
- MUSIK — Spil musik eller gennemgå dine musikfiler iflg. album, kunstner eller sangtitel. Du kan også lytte til radiostationer fra hele verden. Med den valgfrie applikation Napster kan du downloade sange, når du har oprettet forbindelse til internettet.
- YOUPAINT — Tegn og redigér billeder.
- SPIL — Spil berøringsaktiverede spil.
- DOKUMENTER — Giver hurtig adgang til mappen Dokumenter på din pc.

- FOTO — Vis, organiser og redigér dine fotos. Du kan oprette diasshows og samlinger af dine billeder og uploade dem til **Facebook** eller **Flickr**, når du har oprettet forbindelse til internettet.
- DELL WEB — Giver et eksempel på op til fire af fine yndlingswebsider. Klik eller bank let på eksemplet med websiden for at åbne den i webbrowseren.
- VIDEO — Vis videoer. Den valgfrie applikationer CinemaNow lader dig købe eller leje film og tv-serier, når du har oprettet forbindelse til internettet.
- GENVEJE — Giver hurtig adgang til de programmer, du ofter bruger.
- BØGER — Starter E Reader, som giver dig mulighed for at downloade og læse e-bøger i PDF- og EPUB-formater.
- Webrude — Giver et eksempel på op til fire af dine yndlingswebsider. Ruden lader dig tilføje, redigere eller slette et eksempel af en webside. Klik eller bank let på eksemplet med websiden for at åbne den i webbrowseren. Du kan også oprette flere webruder gennem Apps-galleriet.

Berøringsskærm bevægelser

 **BEMÆRK:** Visse af disse bevægelser fungerer måske kun i Dell Touch Zone-softwaren.

Zoom

Lader dig føre forstørrelsen af skærmindholdet større eller mindre.

Klem – Lader dig zoome ind og ud ved at flytte to fingre fra hinanden eller flytte dem tættere sammen på skærmen.



Hvis du vil zoome ind:

Flyt to fingre fra hinanden for at forstørre visningen af det aktive vindue.

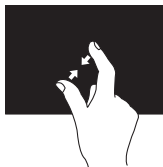

Hvis du vil zoome ud:

Flyt to fingre tæt sammen for at reducere visningen af det aktive vindue.

Dwell

Lader dig tage adgang til yderligere oplysninger ved at simulere et højreklik.

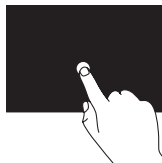

Tryk og hold en finger på berøringsskærmen for at åbne kontekstbetingede menuer.

Svip

Lader dig svippe indhold fremad eller bagud baseret på svippets retning.

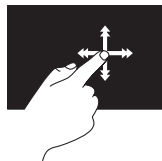

Flyt hurtigt en finger i den ønskede retning for at svippe gennem indholdet i det aktive vindue som sider i en bog. Svip fungerer også lodret, når du navigerer gennem indhold, såsom billeder eller sange i en spilleliste.

Rul

Lader dig rulle gennem indhold.

Rullefunktionerne inkluderer:

Panorér — Lader dig flytte fokusering på den valgte genstand, når hele genstanden ikke er synlig.

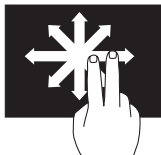

Flyt to fingre i den ønskede retning for at panorere rulning af den valgte genstand.

Rul lodret — Lader dig rulle op eller ned i det aktive vindue.

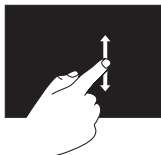

Flyt en finger op eller ned for at aktivere lodret rulning.

Vandret rulning — Lader dig rulle til venstre eller højre i det aktive vindue.

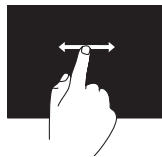

Flyt en finger til venstre eller højre for at aktivere vandret rulning.

Drej

Lader dig dreje det aktive indhold på skærmen.

Drejning — Lader dig dreje det aktive indhold med to fingre.



Hold en finger eller tommelfinger på det samme sted og flyt den anden finger i en buet retning til højre eller venstre. Du kan også dreje det aktive indhold ved at flytte begge fingre i en cirkelformet bevægelse.

Softwarefunktioner

Produktivitet og kommunikation

Du kan bruge computeren til at oprette præsentationer, brochurer, lykønskingskort, løbesedler og regneark. Du kan også redigere og se digitale fotografier og billeder. Se på din købsordre for software, som er installeret på din computer.

Når du har oprettet forbindelse til internettet, kan du tage adgang til websteder, installere en e-mail-konto og overføre filer.

Underholdning og multimedie

 **BEMÆRK:** Din computer har ikke et indvendigt optisk drev. Brug et valgfrit eksternt optisk drev eller en anden lagerenhed til de procedurer, som involverer discs.

Du kan bruge computeren til at se videofilm, spille spil, oprette dine egne cd'er/dvd'er, lytte til musik og internet-radio stationer.

Du kan downloade eller kopiere billeder og videofiler fra enheder, såsom digitalkameraer og mobiltelefoner. Med ekstra softwareprogrammer kan du organisere og oprette musik- og videofiler, som kan optages til disk, gemmes på bærbare produkter, såsom MP3-afspillere og håndholdt underholdningsudstyr, eller de kan afspilles og vises direkte på tilsluttede fjernsyn, projektorer og hjemmebiografudstyr.

Dell DataSafe Online Backup

 **BEMÆRK:** Dell DataSafe Online understøttes kun på Windows operativsystemer.

 **BEMÆRK:** En bredbåndsforbindelse anbefales til hurtig upload/downloadhastighed.

Dell DataSafe online er en automatiseret sikkerhedskopierings- og gendannelsesservice, som hjælper med at beskytte dine data og andre vigtige filer mod katastrofale uheld, såsom tyveri, brand eller naturkatastrofer. Du kan tage adgang til tjenesten på din computer ved hjælp af en konto, -som er adgangskodebeskyttet.

Du kan få flere oplysninger ved at gå til **DellDataSafe.com**.

Planlægning af sikkerhedskopier:

1. Dobbeltklik på ikonet Dell DataSafe Online  i meddelelsesområdet på skrivebordet.
2. Følg vejledningen på skærmen.

Free Fall-sensor

Fritfaldssensor beskytter computerens harddisk mod evt. skade ved at detektere en tilstand med frit fald, som følge af utilsigtet tab af computeren. Når en tilstand med frit fald detekteres, placeres harddisken i en *sikker tilstand* så hurtigt som muligt til at beskytte mod skade på læs/skriv-hovedet og muligt database. Harddisken returnerer til normal drift, når tilstanden med frit fald ikke længere kan detekteres.

 **BEMÆRK:** Harddisken er stadig begrænset med sin egen pålidelighedsspecifikation. Harddisken kan typisk modstå et driftsstød på 225 G og et ikke-driftsstød på 800 G.

Løsning af problemer

Dette afsnit indeholder fejlfindingsinformation til din computer. Hvis du ikke kan løse problemet ved hjælp af følgende retningslinjer, henvises til "Brug af Supportværktøjer" på side 49 eller "Sådan kontakter du Dell" på side 72.

 **ADVARSEL: Kun faglært servicepersonale bør fjerne kabinettet. Se *servicehåndbog* på support.dell.com/manuals for avancerede serviceinstruktioner.**

Bipkoder

Computeren udsender måske en række bip under opstart, hvis der er fejl eller problemer. Disse serier af bip, kaldet bipkoder, identificerer et problem. Hvis dette forekommer, skal du notere bipkoden og kontakte Dell (se "Sådan kontakter du Dell" på side 72) for assistance.

 **BEMÆRK:** Hvis du vil udskifte dele, skal du se i *servicehåndbogen* på support.dell.com.

Bipkode	Muligt problem
Et	Mulig systemkortfejl – BIOS ROM kontrolsumfejl
To	Ingen RAM fundet BEMÆRK: Hvis du isatte eller udskiftede hukommelsesmodulet, skal du sørge for, at modulet sidder forsvarligt.
Tre	Mulig systemkortfejl – Chipsætfejl
Fire	RAM-læse/skrivefejl
Fem	Realtidsurfejl
Seks	Skærmkorts- eller chipfejl
Syv	Processorfejl
Otte	Skærmfejl

Problemer med berørings-skærmen

Nogle af eller alle multi-berøringsfunktionerne virker ikke —

- Visse berørings- og multi-berøringsfunktioner er måske slået fra. Hvis du vil aktivere dem, skal du dobbeltklikke på ikonet **Svip**  i meddelelsesområdet på skrivebordet. I vinduet **Pen og berøring** vælger du fanebladet **Berøring** og sørger for, at indstillingerne **Brug din finger som en inputenhed** og **Aktiver multi-berøring med håndbevægelser og håndskrift** er valgt.
- Multi-berøringsfunktionen understøttes måske ikke af applikationen.
- Berørings-skærmen kalibreres på fabrikken og det er ikke nødvendigt at gentage kalibrering. Hvis du vælger at kalibrere berørings-skærmen, skal du klikke på **Start**  → **Kontrolpanel** → **Hardware og lyd** → **Indstillinger for Tablet pc** → **Kalibrér...**

 **BEMÆRK:** Forkert kalibrering kan føre til forkert berøringsfølsomhed.

Hvis berørings-skærmen begynder at miste sin følsomhed —

Der er måske fremmede partikler (såsom klisternotater) på berørings-skærmen, som blokerer berørings-sensorerne. Sådan fjernes partiklerne:

- a. Sluk for computeren.
- b. Tag AC-adapterkablet ud af vægstikket.

 **FORSIGTIG: Brug ikke vand eller rengøringsvæske til at tørre berørings-skærmen af med.**

- c. Brug en ren, fnugfri klud (du kan om nødvendigt sprøjte mildt, ikke-ridsende rengøringsmiddel på kluden, men ikke på skærmen) og tørre berørings-skærmens overflade og sider for at fjerne snavs og fingeraftryk.

Netværksproblemer

Hvis den trådløse netværksforbindelse forsvinder — Den trådløse router er offline eller trådløs er blevet deaktiveret på computeren.

- Kontrollér den trådløse router for at sikre, at den er tændt og tilsluttet din datakilde (kabelmodem eller netværkshub).
- Undersøg, om trådløs er aktiveret på computeren (se "Aktivér eller deaktivér trådløs" på side 14).
- Opret forbindelsen til den trådløse router igen (se "Oprettelse af en trådløs forbindelse" på side 17).
- Interferens kan blokere eller afbryde din trådløse forbindelse. Prøv at flytte computeren tættere på den trådløse router.
- Sørg for, at de trådløse antenner ikke er blokerede. Du kan få flere oplysninger om placeringen af trådløse antenner på side 16.

Hvis den kabelførte netværksforbindelse bliver afbrudt — Netværkskablet er løst eller beskadiget.

Efterse netværkskablet for at sikre, at det er sat i og ikke beskadiget.

Strømproblemer

Hvis strømdioen er slukket — Computeren er enten slukket, i dvaletilstand eller modtager ikke strøm.

- Tryk på strømknappen. Computeren genoptager normal funktion, hvis den er slukket eller i dvale-tilstand.
- Sæt AC-adapterkablet i strømtikket på computeren, i AC-adapteren, og i stikkontakten.
- Hvis AC-adapterkablet er sat i en strømskinne, skal det sikres, at den sat i en stikkontakt, og at den er tændt. Omgå strømbeskyttelsesenhed, stikdåser og forlængerledninger for at bekræfte, at computeren tænder korrekt.

- Kontroller, at stikkontakten fungerer ved at teste med en anden enhed, f.eks. en lampe.
- Kontroller kabelforbindelserne til vekselstrømsadapteren. Hvis vekselstrømsadapteren har et lys, så kontroller, at lyset er tændt.

Hvis strømlyset er konstant hvidt og computeren ikke reagerer — Skærmen reagerer måske ikke.

- Tryk på tænd/sluk-knappen, til computeren slukker helt og tænd den derefter igen.
- Hvis problemet fortsætter, skal du kontakte Dell (se "Sådan kontakter du Dell" på side 72).

Hvis strømledningen blinker hvidt — Computeren er i standbytilstand eller skærmen reagerer måske ikke.

- Tryk på en tast på tastaturet, flyt den tilsluttede mus eller en finger på pegepladen eller tryk på tænd/sluk-knap for at genoptage normal funktion.

- Hvis skærmen ikke reagerer, skal du trykke på tænd/sluk-knappen, til computeren slukker og derefter tænde den igen.
- Hvis problemet fortsætter, skal du kontakte Dell (se "Sådan kontakter du Dell" på side 72).

Hvis du kommer ud for interferens, som forhindrer modtagelse på computeren —

Et uønsket signal danner interferens ved at afbryde eller blokere andre signaler. Nogle mulige årsager til interferens er:

- Strøm-, tastatur- og museforlænger kabler.
- For mange enheder er sluttet til en strømskinne.
- Flere strømskinner er sat i den samme stikkontakt.

Hukommelsesproblemer

Hvis du modtager en meddelelse om utilstrækkelig hukommelse —

- Gem og luk åbne filer, og afslut åbne programmer, som du ikke bruger for at se, om det løser problemet.
- Se i software-dokumentationen om krav til minimumshukommelse.
- Hvis problemet fortsætter, skal du kontakte Dell (se "Sådan kontakter du Dell" på side 72).

Hvis du oplever andre hukommelsesproblemer —

- Kør Dell Diagnostics (Dell diagnosticering) (se "Dell-diagnosticering" på side 51).
- Hvis problemet varer ved, skal du kontakte Dell (se "Sådan kontakter du Dell" på side 72).

Fastfrysninger og softwareproblemer

Hvis computeren ikke starter — Sørg for, at AC-adapteren sidder forsvarligt i computeren og i stikkontakten.

Hvis et program holder op med reagere — Afslut programmet:

1. Tryk på <Ctrl><Shift><Esc> samtidigt.
2. Klik på **Programmer**.
3. Vælg det program, der ikke længere reagerer.
4. Klik på **Afslut**.

Hvis et program byder sammen gentagne gange – Se i softwaredokumentationen.

Om nødvendigt afinstalleres og geninstalleres programmet.

 **BEMÆRK:** Software inkluderer som regel installationsinstruktioner i dokumentationen eller på en cd.

 **BEMÆRK:** Din computer har ikke et indvendigt optisk drev. Brug et valgfrit eksternt optisk drev eller en anden lagerenhed til de procedurer, som involverer discs.

Hvis computeren holder op med at reagere eller der vises en helt blå skærm –

 **FORSIGTIG:** Du kan risikere at miste data, hvis du ikke kan gennemføre en lukning af operativsystemet.

Hvis du ikke kan få nogen reaktion ved at trykke på en tast på tastaturet eller ved at flytte den tilsluttede mus eller en finger på pegepladen, skal du trykke og holde tænd/sluk-knappen i mindst 8 til 10 sekunder, til computeren slukker, og derefter genstarte computeren.

Hvis et program er beregnet til et tidligere Microsoft® Windows® operativsystem –

Kør Guiden Programkompatibilitet. Guiden Programkompatibilitet konfigurerer et program, så det kører i et miljø, der svarer til en tidligere version af Microsoft Windows operativsystemet.

Løsning af problemer

Sådan køres guiden Programkompatibilitet:

1. Klik på **Start**  → **Kontrolpanel** → **Programmer** → **Brug programmer, der er udviklet til tidligere versioner af Windows**.
2. På velkomstskræmen klikkes på **Næste**.
3. Følg vejledningen på skærmen.

Hvis du har andre softwareproblemer –

- Lav straks back-up af dine filer.
- Brug et virusscanningsprogram til at kontrollere harddrevet eller cd'er.
- Gem og luk alle åbne filer eller programmer, og luk ned for computeren via **Start**  menuen.
- Se i softwaredokumentationen, eller kontakt softwarefabrikanten for oplysninger om problemløsning:
 - Kontroller, at programmet er kompatibelt med det operativsystem, der er installeret på din computer.
 - Kontroller, at computeren opfylder de nødvendige minimumskrav, der behøves til at køre softwaren. Se i softwaredokumentationen for oplysninger.
 - Kontroller, at programmet er installeret og konfigureret rigtigt.
 - Undersøg, at enhedsdriverne ikke er i konflikt med programmet.
 - Om nødvendigt afinstalleres og geninstalleres programmet.
 - Notér evt. fejlmeddelelser, som er vist, for at hjælpe med fejlfinding når du kontakter Dell.

Brug af Supportværktøjer

Dell Support Center

Al den support, du har brug for – ét belejligt sted.

Dell Support Center tilbyder systembeskeder, tilbud til forbedring af ydeevne, systeminformation samt links til andre Dell-funktioner og diagnostiske tjenester.

Applikationen åbnes ved at **klikke på Start**  → **Alle programmer** → **Dell** → **Dell Support Center** → **Start Dell Support Center**.

Websitet for **Dell Support Center** viser din pc's modelnummer, servicekode, Express Service Code, garantistatus og beskeder om forbedring af ydeevnen på din pc.

Websitet har også links til:

PC Checkup — Kør diagnosticering af hardwaren, se, hvilket program bruger maksimum hukommelse på harddisken og registrér de ændringer, som hver dag bliver foretaget på pc'en.

Funktioner i PC Checkup

- **Drive Space Manager** — Administrér harddisken med en visuel repræsentation af den plads, som er optaget af hver filtype.
- **Performance and Configuration History** — Registrerer systemhændelser og ændringer. Funktionen viser alle hardwarescanninger, tester, systemændringer, kritiske hændelser og genoprettelsespunkter på den dag, hvor de forekom.

Brug af Supportværktøjer

Detailed System Information — Se detaljerede oplysninger om hardwaren og operativsystemets konfigurationer, få adgang til dine servicekontrakter, garantioplysninger og muligheder for garantifornyelse.

Get Help — Se muligheder for Dell teknisk support, kundesupport, rundvisninger og undervisninger, onlineværktøjer, brugerhåndbog, garantioplysninger, OSS, osv.

Backup and Recovery — Opret genoprettelsesmedie, start genoprettelsesværktøjer og online sikkerhedskopiering af filer.

System Performance Improvement Offers — Hent software- og hardwareløsninger, som vil forbedre systemydeevnen.

Du kan få flere oplysninger om **Dell Support Center** og downloade og installere de tilgængelige supportfunktioner ved at gå til **DellSupportCenter.com**.

Mine Dell downloads

 **BEMÆRK:** Mine Dell downloads findes måske ikke i alle områder.

Noget af softwaren, som er forudinstalleret på din nye Dell-computer, inkluderer ikke en sikkerhedskopi-cd eller -dvd. Denne software er kan findes på websitet Mine Dell Downloads. Du kan downloade tilgængelige software til geninstallation eller oprette dine egne sikkerhedskopimedier fra dette website. Sådan registrerer og bruger du Mine Dell downloads:

1. Gå til **DownloadStore.dell.com/media**.
2. Følg instruktionerne på skærmen for at registrere og downloade softwaren.
3. Geninstallér softwaren eller opret et sikkerhedskopimedie til fremtidig brug.

Fejlfinding af hardware

Hvis en enhed enten ikke findes under opsætning af operativsystemet eller findes, men er forkert konfigureret, kan du bruge **Fejlfinding af hardware** til at løse inkompatibiliteten.

Sådan startes Fejlfinding af hardware:

1. Klik på **Start**  → **Hjælp og support**.
2. Indtast fejlfinding af hardware i søgefeltet og tryk på <Enter> for at starte søgningen.
3. Fra søgningsresultaterne vælges den option, som bedst beskriver problemet, og de resterende fejlfindingstrin følges.

Dell Diagnosticering

Hvis du kommer ud for et problem med computeren, skal du foretage de eftersyn, som omtales i "Fastfrysninger og softwareproblemer" på side 46 og køre Dell Diagnostics (Dell diagnosticering), før du kontakter Dell for teknisk hjælp.

 **BEMÆRK:** Dell Diagnostics fungerer kun på Dell-computere.

 **BEMÆRK:** Disken *Drivers and Utilities* (Drivere og hjælpeværktøjer) leveres muligvis ikke med din computer.

Sørg for, at enheden, som du vil teste, vises i systemets opsætning og er aktiv. Tryk på <F2> under POST (Power On Self Test) for at åbne funktionen Systeminstallation (BIOS).

Start Dell Diagnostics (Dell Diagnosticering) fra harddisken eller fra disken *Drivers and Utilities* (Drivere og hjælpeværktøjer).

Start af Dell Diagnostics (Dell Diagnosticering) fra harddrevet

Dell Diagnostics (Dell-diagnosticering) findes på en skjult partition med diagnosticeringsværktøjer på harddisken.

 **BEMÆRK:** Hvis computeren ikke kan vise et skærbillede, skal du kontakte Dell (se "Sådan kontakter du Dell" på side 72) for assistance.

1. Sørg for, at computeren er sluttet til en stikkontakt, som virker korrekt.
2. Tænd (eller genstart) din computer.
3. Når DELL™-logoet vises, skal du trykke på <F12> med det samme. Vælg **Diagnostics** (Diagnosticering) fra startmenuen og tryk på <Enter>. Dette kan starte Pre-Boot System Assessment (PSA) på computeren.

 **BEMÆRK:** Hvis du venter for længe, og operativsystemets logo kommer frem, skal du fortsætte med at vente, til du ser Microsoft® Windows®-skrivebordet og derefter lukke computeren ned og forsøge igen.

 **BEMÆRK:** Hvis du ser en meddelelse om, at der ikke blev fundet en partition med diagnosticeringsværktøjet, køres Dell Diagnostics (Dell-diagnosticering) fra disken *Drivers and Utilities* (Drivere og hjælpeværktøjer).

Hvis PSA er startet:



- a. PSA vil begynde at køre tester.
- b. Hvis vurderingen af systemet før start bliver færdig uden problemer, bliver følgende meddelelse vist:

```
"No problems have been found with this system so far. Do you want to run the remaining memory tests? This will take about 30 minutes or more. Do you want to continue? (Recommended)"
```

 [Vil du køre de resterende hukommelsestests? Dette vil tage ca. 30 minutter eller længere. Vil du fortsætte? (Anbefales).]

- c. Hvis du oplever hukommelsesproblemer, skal du trykke på <y>, ellers tryk på <n>. Følgende meddelelse vises: "Booting Dell Diagnostic Utility Partition. Press any key to continue." (Tryk på en vilkårlig tast for at fortsætte).
- d. Tryk på en vilkårlig tast for at gå til vinduet **Vælg en funktion**.
- Hvis PSA ikke startes:*
- Tryk på en vilkårlig tast for at starte Dell Diagnostics (Dell diagnosticering) fra diagnosticeringsfunktionspartitionen på din harddisk og gå til vinduet **Vælg en funktion**.
4. Vælg den test, som du vil køre.
5. Hvis der opdages et problem under en test, vises der en meddelelse med en fejlkode og en beskrivelse af problemet på skærmen. Notér fejlkoden og beskrivelsen af den mislykkede beskrivelse og kontakt Dell (se "Sådan kontakter du Dell" på side 72) for assistance.
-  **BEMÆRK:** Service Tag til computeren findes øverst på hver testskærm. Med Service Tag kan du identificere computeren, når du kontakter Dell.
6. Når testerne er færdige, skal du lukke testskærmen for at vende tilbage til vinduet **Vælg en funktion**.
7. Hvis du vil afslutte Dell Diagnostics (Dell diagnosticering) og genstarte computeren, skal du klikke på **Exit** (Afslut).

Start af Dell Diagnostics (Dell-diagnosticering) fra disken Drivers and Utilities (Driverer og hjælpeværktøjer)

-  **BEMÆRK:** Disken *Drivers and Utilities* (Driverer og hjælpeværktøjer) leveres muligvis ikke med din computer.
 -  **BEMÆRK:** Din computer har ikke et indvendigt optisk drev. Brug et valgfrit eksternt optisk drev eller en anden lagerenhed til de procedurer, som involverer discs.
1. Sæt disken *Drivers and Utilities* (Driverer og hjælpeværktøjer) i.
 2. Luk computeren, og genstart den.
Når DELL™-logoet vises, skal du trykke på <F12> med det samme.
-  **BEMÆRK:** Hvis du venter for længe og operativsystemlogoet vises, skal du fortsætte med at vente, indtil du ser Microsoft Windows-skrivebordet, derefter skal du lukke computeren ned igen og fortsætte igen.

-  **BEMÆRK:** De næste trin ændrer kun startrækkefølgen denne ene gang. Ved den næste opstart starter computeren op i overensstemmelse med enhederne, der er angivet i systemets opsætningsprogram.
3. Når startenhedslisten kommer frem, fremhæves **CD/DVD/CD-RW**, og der trykkes på <Enter>.
 4. Vælg funktionen **Boot from CD-ROM** (Start fra cd-rom) fra den menu, der vises, og tryk på <Enter>.
 5. Indtast 1 for at starte cd-menuen og tryk på <Enter> for at fortsætte.
 6. Vælg **Run the 32 Bit Dell Diagnostics** (Kør 32 Bit Dell-diagnosticering) fra den nummererede liste. Hvis der er anført flere versioner, vælges versionen som er passende for computeren.
 7. Vælg den test, som du vil køre.

8. Hvis der opdages et problem under en test, vises der en meddelelse med en fejlkode og en beskrivelse af problemet på skærmen. Notér fejlkoden og beskrivelsen af den mislykkede beskrivelse og kontakt Dell (se "Sådan kontakter du Dell" på side 72) for assistance.
-  **BEMÆRK:** Service Tag til computeren findes øverst på hver testskærm. Med Service Tag kan du identificere computeren, når du kontakter Dell.
9. Når testerne er færdige, skal du lukke testskærmen for at vende tilbage til vinduet **Vælg en funktion.**
10. Hvis du vil afslutte Dell Diagnostics (Dell diagnosticering) og genstarte computeren, skal du klikke på **Exit** (Afslut).
11. Tag disken *Drivers and Utilities* (Drivere og hjælpeværktøjer) ud.

Gendannelse af operativsystemet

Du kan gendanne operativsystemet på computeren ved hjælp af en af de følgende funktioner:

 **ADVARSEL:** Brug af Dells Factory Image Restore- eller *operativsystem*-disken til at gendanne dit operativsystem sletter alle datafiler på din computer permanent. Sikkerhedskopiér om muligt dine datafiler med disse funktioner.

Funktion	Brug
Systemgendannelse	som den første løsning
Dell DataSafe Local Backup	når Systemgendannelse ikke løser dit problem
System recovery media	når fejl i operativsystemet forhindrer brugen af Systemgendannelse og Dell DataSafe Local Backup når Dell fabriksinstalleret software installeres på en nylig installeret harddisk
Dell fabriksstandardgendannelse	til at gendanne din computer til den operative status, den var i, da du modtog computeren
<i>Operativsystem</i> -disken	til at geninstallere kun operativsystemet på din computer

 **BEMÆRK:** Disken *Operativsystem* sendes måske ikke med din computer.



Systemgendannelse

Microsoft® Windows® operativsystemerne har en Systemgendannelsesfunktion, som lader dig gendanne computeren til en tidligere funktionstilstand (uden at påvirke datafilerne), hvis der foretages ændringer på hardware, software eller andre systemindstillinger, der har efterladt computeren i en uønsket operativ tilstand. Alle ændringer, som Systemgendannelse gør ved computeren er helt reversible.



ADVARSEL: Foretag regelmæssig back-up af dine datafiler. Systemgendannelse viser ikke dine datafiler eller reparerer dem.

Start af Systemgendannels

1. Klik på **Start** .
2. I søgefeltet skal du indtaste Systemgendannelse og trykke på <Enter>.
 **BEMÆRK:** Vinduet **Brugerkontroll** bliver måske vist. Hvis du er administrator på computeren skal du klikke på **Fortsæt**; ellers skal du kontakte din administrator for at fortsætte den ønskede handling.
3. Klik på **Næste**, og følg instrukserne på skærmen.

Hvis Systemgendannelse ikke løste problemet, kan du fortryde den sidste systemgendannelse.

Fortryd den sidste systemgendannelse

 **BEMÆRK:** Før du fortryder den sidste foretagne systemgendannelse, gemmes og lukkes alle åbne filer, og alle åbne programmer lukkes. Ændr, åbn eller slet ikke nogen filer eller programmer, førend systemgendannelsen er fuldført.

1. Klik på **Start** .
2. I søgefeltet skal du indtaste Systemgendannelse og trykke på <Enter>.
3. Klik på **Fortryd min seneste gendannelse** og klik på **Næste**.

Dell DataSafe Local Backup

 **FORSIGTIG:** Brug af Dell DataSafe Local Backup til at gendanne operativsystemet fjerner permanent alle programmer og drivere, som er installeret efter du modtog computeren. Opret sikkerhedskopimedier af programmer, som du skal installere på din pc, før du bruger Dell DataSafe Local Backup. Brug kun Dell DataSafe Local Backup, hvis Systemgendannelse ikke løste dit operativsystems problem.

 **FORSIGTIG:** Selvom Dell Datasafe Local Backup er beregnet til at bevare datafilerne på computeren, anbefales det at du sikkerhedskopierer dine datafiler før du bruger Dell DataSafe Local Backup

 **BEMÆRK:** Dell DataSafe Local Backup er måske ikke tilgængelig i alle regioner.

 **BEMÆRK:** Hvis Dell DataSafe Local Backup ikke findes på din computer, skal du bruge Dell Factory Image Restore (se "Dell Factory Image Restore" på side 62) for at gendanne operativsystemet.

Du kan bruge Dell DataSafe Local Backup til at gendanne din harddisk til den funktionstilstand, som den var i, da du købte computeren, mens datafilerne bevares.

Dell DataSafe Local Backup giver dig mulighed for at:

- Sikkerhedskopiere og gendanne din computer til en tidligere funktionstilstand
- Opret systemgendannelsesmedie (se "Opret systemgendannelsesmedie (anbefales)" på side 9)

Dell DataSafe Local Backup generelt

Sådan gendannes Dell fabriksinstalleret software, mens datafilerne bevares:

1. Sluk for computeren.
2. Afbryd alle enheder (USB-drev, printer, osv.), som er tilsluttet computeren og fjern evt. intern hardware som blev tilføjet for nyligt.

 **BEMÆRK:** Afbryd ikke AC-adapteren.

3. Tænd for computeren.
4. Når DELL™-logoet bliver vist, skal du trykke på <F8> adskillige gange for at få adgang til vinduet **Avancerede startindstillinger**.

 **BEMÆRK:** Hvis du venter for længe og operativsystemlogoet vises, skal du fortsætte med at vente, indtil du ser Microsoft Windows-skrivebordet, derefter skal du lukke computeren ned igen og fortsætte igen.

5. Vælg **Reparer computeren**.

6. Vælg **Dell DataSafe Restore and Emergency Backup** fra menuen **Indstillinger for Systemgenoprettelse** og følg instruktionerne på skærmen.

 **BEMÆRK:** Gendannelsesprocessen kan tage en timer eller længere, alt efter den mængde data, som skal gendannes.

 **BEMÆRK:** Du kan få flere oplysninger ved at se vidensbaseartikel 353560 på support.dell.com.

Opgradering til Dell DataSafe Local Backup Professional

 **BEMÆRK:** Dell DataSafe Local Backup Professional er måske installeret på din computer, hvis du bestilte det da du købte computeren.

Dell DataSafe Local Backup Professional indeholder yderligere funktioner, som du kan bruge til at:

- Sikkerhedskopiere og gendanne din computer, baseret på filtyper
- Sikkerhedskopiere filer til en lokal lagerenhed
- Planlægge automatiske sikkerhedskopieringer

Sådan kan du opgradere til Dell DataSafe Local Backup Professional:

1. Dobbeltklik på ikonet Dell DataSafe Local Backup  i meddelelsesområdet på skrivebordet.
2. Klik på **OPGRADER NU!**
3. Følg vejledningen på skærmen.

Systemgendannelsesmedie

 **FORSIGTIG:** Selvom systemgendannelsesmediet er beregnet til at bevare datafilerne på computeren, anbefales det at du sikkerhedskopierer dine datafiler før du bruger systemgendannelsesmediet.

 **BEMÆRK:** Din computer har ikke et indvendigt optisk drev. Brug et valgfrit eksternt optisk drev eller en anden lagerenhed til de procedurer, som involverer discs.

Du kan bruge systemgendannelsesmediet, som er oprettet med Dell DataSafe Local Backup, til at returnere harddisken til den funktionstilstand den var i, da du købte computeren, mens datafilerne på computeren bevares.

Brug systemgendannelsesmediet i tilfælde af:

- Fejl i operativsystemet, som forhindrer brugen af genoprettelsesfunktioner, som er installeret på computeren.
- Harddiskfejl, som forhindrer gendannelse af data.

Sådan gendanner du Dell fabriksinstalleret software på computeren med systemgendannelsesmediet:

1. Sæt systemgendannelsesdisken eller USB-nøglen i og genstart computeren.
2. Når DELL™-logoet vises, skal du trykke på <F12> med det samme.

 **BEMÆRK:** Hvis du venter for længe og operativsystemlogoet vises, skal du fortsætte med at vente, indtil du ser Microsoft Windows-skrivebordet, derefter skal du lukke computeren ned igen og fortsætte igen.

3. Vælg den pågældende startenhed fra listen og tryk på <Enter>.
4. Følg vejledningen på skærmen.

Dell Fabriksstandard gendannelse

 **FORSIGTIG:** Brug af Dell Factory Image Restore til at gendanne dit operativsystem sletter al data på harddisken permanent og fjerner eventuelle programmer eller drivere, som blev installeret efter du modtog computeren. Sikkerhedskopier om muligt dataet før denne indstilling bruges. Brug kun Dell Factory Image Restore, hvis Systemgendannelse ikke løste dit operativsystems problem.

 **BEMÆRK:** Dells Factory Image Restore er måske ikke tilgængelig i alle lande eller på nogle computere.

 **BEMÆRK:** Hvis Dell Factory Image Restore ikke findes på din computer, skal du bruge Dell DataSafe Local Backup (se "Dell DataSafe Local Backup" på side 58) for at gendanne operativsystemet.

Brug kun Dell Factory Image Restore som den sidste udvej til at gendanne operativsystemet. Denne funktion gendanner harddisken til den operativtilstand, som den var i, da du købte computeren. Programmer eller filer, der er tilføjet, efter du modtog computeren — herunder datafiler—slettes permanent fra harddisken. Datafiler inkluderer dokumenter, regneark, e-mail-meddelelser, digitalfotos, musikfiler osv. Sikkerhedskopier om muligt alt data før brug af Dell Factory Image Restore.

Start af Dell Factory Image Restore

1. Tænd for computeren.
2. Når DELL™-logoet bliver vist, skal du trykke på <F8> adskillige gange for at få adgang til vinduet **Avancerede startindstillinger**.

 **BEMÆRK:** Hvis du venter for længe og operativsystemlogoet vises, skal du fortsætte med at vente, indtil du ser Microsoft Windows-skrivebordet. Derefter skal du lukke computeren ned igen og prøve igen.

3. Vælg **Reparer computeren**.
Vinduet Indstillinger for **Systemgenoprettelse** bliver vist.
4. Vælg et tastaturlayout og klik på **Næste**.
5. Du skal logge på som en lokal bruger for at få adgang til indstillinger for genoprettelse. For at få adgang til kommandomeddelelsen, skal du indtaste `administrator` i feltet Brugernavn, og derefter klikke på **OK**.
6. Klik på **Dells Factory Image Restore**.
Velkomstkærmen til **Dell Factory Image Restore** bliver vist.
 **BEMÆRK:** Afhængig af indstillingen kan det være nødvendigt at vælge **Dell Factory Tools**, og derefter **Dell Factory Image Restore**.
7. Klik på **Next** (Næste).
Skærmen **Confirm Data Deletion** (Bekræft sletning af data) bliver vist.
 **BEMÆRK:** Hvis du ikke ønsker at fortsætte med Factory Image Restore, skal du klikke på **Cancel** (Annuller).
8. Markér afkrydsningsfeltet for at bekræfte, at du vil fortsætte med at formatere harddisken og gendanne systemsoftwaren til fabriksstandard og klik derefter på **Next** (Næste).
Gendannelsesprocessen starter, og kan tage fem minutter eller længere at gøre færdig. En meddelelse bliver vist, når operativsystemet og de fabriksinstallerede programmer er blevet gendannet til fabrikstilstand.
9. Klik på **Afslut** for at genstarte computeren.

Sådan får du hjælp

Hvis du oplever et problem med computeren, kan du udføre følgende trin for at diagnosticere og foretage fejlsøgning af problemet:

1. Se "Løsning af problemer" på side 42 for information og procedurer, som vedrører computerens problem.
2. Se "Dell Diagnostics" (Dell diagnosticering) på side 51 for procedurer til kørsel af Dell Diagnostics (Dell diagnosticering).
3. Udfyld den "Diagnostiske kontrolliste" på side 71.
4. Brug Dells omfattende online tjenester, der er tilgængelige på Dell Support (support.dell.com) for at få hjælp med installations- og problemløsningsprocedurer. Se "Online tjenester" på side 66 for en mere omfattende liste med Dell Support online.
5. Hvis de foregående punkter ikke har løst problemet, henvises til "Før du ringer" på side 70.

 **BEMÆRK:** Ring til Dell Support fra en telefon nær ved computeren, så support-teamet kan hjælpe dig med de nødvendige procedurer.

 **BEMÆRK:** Dells Express Service Code-system er måske ikke tilgængelig i alle lande.

Når du af Dell's automatiserede telefonsystem anmodes om det, skal du indtaste din Express Service Code for at føre opkaldet direkte til det korrekte servicepersonale. Hvis du ikke har en Express Service Code, skal du åbne mappen **Dell Tilbehør**, dobbeltklikke på ikonet **Express Service Code** og følge instruktionerne.

 **BEMÆRK:** Nogle af de følgende tjenester er ikke altid tilgængelige på alle steder uden for det kontinentale USA. Ring til din lokale Dell-repræsentant for at få nærmere oplysninger om tilgængelighed.

Teknisk Support og kundeservice

Dells supportservice kan hjælpe med besvarelse af dine spørgsmål om Dell hardware. Vores supportmedarbejdere bruger computer-baserede diagnosticering til at give hurtige og præcise svar.

Hvis du vil kontakte Dells supportservice, skal du se "Inden du ringer" på side 70 og se derefter kontaktoplysningerne for dit område eller gå til **support.dell.com**.

DellConnect

DellConnect™ er et enkelt online adgangsværktøj, som lader en Dell service- og supportrepræsentant få adgang til din computer gennem en bredbåndsforbindelse og reparere den, mens du er tilstede. Du kan få flere oplysninger ved at gå til **www.dell.com/DellConnect**.

Online tjenester

Du kan finde mere om Dell-produkter og service på følgende websteder:

- **www.dell.com**
- **www.dell.com/ap** (kun lande fra Asien og Stillehavsområdet)
- **www.dell.com/jp** (kun Japan)
- **www.euro.dell.com** (kun Europa)
- **www.dell.com/la** (latinamerikanske og caribiske lande)
- **www.dell.ca** (kun Canada)

Du kan få adgang til Dell Support via følgende websteder og e-mail-adresser:

Dell supportwebsites

- **support.dell.com**
- **support.jp.dell.com** (kun Japan)
- **support.euro.dell.com** (kun Europa)
- **supportapj.dell.com** (kun Asien-Pacific)

Dell Support e-mail- adresser

- **mobile_support@us.dell.com**
- **support@us.dell.com**
- **la-techsupport@dell.com** (kun lande fra Latinamerika og det caribiske øhav)
- **apsupport@dell.com** (kun lande fra Asien og Stillehavsområdet)

E-mail-adresser til Dell Marketing og Salg

- **apmarketing@dell.com** (kun lande fra Asien og Stillehavsområdet)
- **sales_canada@dell.com** (kun Canada)

Anonymous File Transfer Protocol (FTP) [filoverførselsprotokol]

- **ftp.dell.com**

Log ind som bruger: `anonymt`, og brug din e-mail-adresse som adgangskode.

Automatisk ordrestatus-service

Hvis du vil undersøge status på alle Dell-produkter, som du har købt, kan du gå til **support.dell.com**, eller du kan ringe til den automatiske ordrestatus-service. En stemme giver dig de oplysninger du skal bruge til at finde og høre om din ordre.

Hvis du har et problem med din ordre, som f.eks. manglende dele, forkerte dele eller forkert fakturering, så kontakt Dell for at få kunde-assistance. Sørg for at have din faktura eller pakkeseddel klar, når du ringer.

Du finder telefonnummeret i din region i "Sådan kontakter du Dell" på side 72.

Produktinformation



Hvis du har brug for information om yderligere tilgængelige produkter fra Dell, eller hvis du vil afgive en bestilling, kan du gå til Dells websted på **www.dell.com**. Du finder telefonnummeret i din region eller til en salgsrepræsentant i "Sådan kontakter du Dell" på side 72.

Returnering af enheder for garanti-reparation eller kreditering

Forbered alle de enheder der skal returneres, uanset om de er til reparation eller kreditering, som følger:

 **BEMÆRK:** Før du returnerer produktet til Dell, skal du sørge for at sikkerhedskopiere evt. data på harddisken og på alle andre lagerenheder i produktet. Fjern alle fortrolige, navnebeskyttede og personlige oplysninger samt fjernbart medie, såsom cd'er og mediekort. Dell er ikke ansvarlig for nogle af dine fortrolige, navnebeskyttede eller personlige oplysninger, tabt eller beskadiget data, eller beskadiget eller tabt medie, som måske er inkluderet med din returnering.

1. Rint til Dell for at få et Return Material Authorization Number, og skriv tydeligt og pænt uden på kassen. Du finder telefonnummeret i dit område i "Sådan kontakter du Dell" på side 72.
2. Vedlæg en kopi af fakturaen og et brev, der beskriver årsagen til returneringen.
3. Vedlæg en kopi af Diagnostisk kontrolliste (se "Diagnostisk kontrolliste" på side 71), som indikerer de tester, du har kørt og evt. fejlmeddelelser, som rapporteret af Dell Diagnostics (Dell diagnosticering) (se "Dell Diagnostics (Dell diagnosticering)" på side 51).
4. Vedlæg alt tilbehør der hører sammen med enheden der skal returneres (AC-adapterkabel, software, vejledninger m.m.) hvis du returnerer det for at blive krediteret.
5. Pak udstyret der skal returneres i den originale (eller tilsvarende) emballage.

-  **BEMÆRK:** Du skal selv betale for forsendelsen. Du har også ansvar for at forsikre produkter, der returneres, og du påtager dig risikoen for tab, der kunne opstå under forsendelsen til Dell. Betaling pr. efterkrav (COD) accepteres ikke.
-  **BEMÆRK:** Returvarer der ikke opfylder nogen af de forudgående krav, vil blive afvist ved Dell's modtagerdok og returneret til dig.

Før du ringer

-  **BEMÆRK:** Hav din Express Service Code klar, når du ringer. Koden hjælper Dell's automatiserede supporttelefonsystem med at omstille dit opkald til mere effektivt. Du vil muligvis også blive bedt om din Service Tag.

Find Servicekode og Express Service Code

Servicekoden og Express Service Code til din computer kan findes på en mærkat i bunden af computeren.

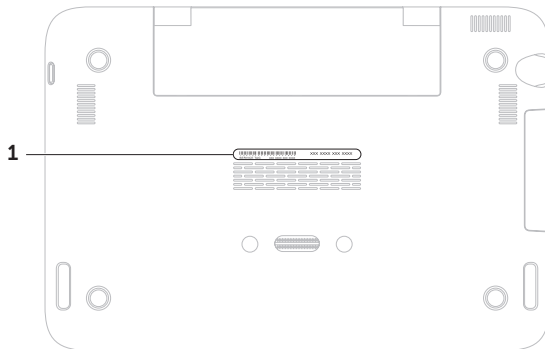

1 Servicekode og Express Service Code

Husk at udfylde følgende Diagnostisk kontrolliste. Hvis der er muligt, så tænd for computeren, før du ringer til Dell for at få hjælp, og ring fra en telefon, der er i nærheden af computeren. Du kan blive anmodet om at skrive nogle kommandoer på tastaturet, give nogle detaljerede oplysninger under handlingerne eller forsøge andre problemløsnings-trin på computeren alene. Sørg for, at computerdokumentationen er i nærheden.

Diagnostisk kontrolliste

- Navn:
- Dato:
- Adresse:
- Telefonnummer:
- Servicekode (stregkoden i bunden af computeren):
- Ekspreservicekode
- Return Material Authorization Number [nummer til godkendt returnering af materiale] (hvis der er givet et af Dell's support-tekniker):
- Styresystem og version:
- Enheder:
- Udvidelseskort:
- Er du tilkoblet til et netværk? Ja /Nej
- Netværksversion og netværksadapter:
- Programmer og versioner:

Sådan får du hjælp

Se i dokumentationen til operativsystemet for fastslå indeholdet af computerens opstartsfiler. Hvis computeren er tilsluttet til en printer, skal du udskrive hver fil. Ellers skal du gemme indholdet af hver fil, før du ringer til Dell.

- Fejlmeddelelse, bip-kode eller diagnostiske kode:
- Beskrivelse af problem- og problemløsnings-procedurer du har udført:

Sådan kontakter du Dell

Kunder i USA skal ringe til 800-WWW-DELL (800-999-3355).



 **BEMÆRK:** Hvis du ikke har en aktiv internetforbindelse, kan du finde kontaktoplysninger om din indkøbsfaktura, følgesedel, faktura og Dells produktkatalog.

Dell tilbyder både online og telefonbaseret support og mange servicemuligheder. Tilgængeligheden varierer efter land og produkt, og nogle serviceydelse er måske ikke tilgængelige i dit område.

Sådan kontaktes Dell for salg, tekniske problemer eller kundeservice:

1. Gå til www.dell.com/ContactDell.
2. Vælg dit land eller region.
3. Vælg det behørig service- eller supportlink, baseret på dit behov.
4. Vælg den kontaktmetode til Dell, der bedst passer dig.

Sådan finder du mere information og ressourcer

Hvis du skal:	Se:
geninstallere dit operativsystem	"Systemgenoprettelsesmedie" på side 61
køre et diagnostisk program til computeren	"Dell Diagnostics" (Dell diagnosticering) på side 51
geninstallere systemsoftware	"Mine Dell downloads" på side 50
for mere information om Microsoft® Windows® operativsystemet og funktioner	support.dell.com
opgradere din computer med nye eller ekstra komponenter, såsom en ny harddisk	<i>servicehåndbog</i> på support.dell.com/manuals
geninstallere eller udskifte en slidt eller defekt del	 BEMÆRK: I visse lande vil åbning og udskiftning af dele i computeren måske annullere garantien. Rådfør med din garanti- og returneringsdokumentation, før du arbejder inde i computeren.
finde din servicekode/Express Service Code — Du skal bruge servicekoden til at identificere din computer på support.dell.com eller for at kontakte teknisk support	i bunden af computeren Dell Support Center . Hvis du vil starte Dell Support Center , skal du klikke på  -ikonet i meddelelsesområdet på skrivebordet.

Hvis du skal:

finde information om de bedste sikkerhedsfremgangsmåder til din computer

gennemse garantioplysninger, vilkår og betingelser (kun USA), sikkerhedsinstruktioner, information om forordninger, information om ergonomi og slutbrugerlicensaftal

finde drivere og download; Vigtigt-filer
tage adgang til teknisk support og hjælp til produkt

undersøge ordrestatus på nye indkøb
finde løsninger og svar på almene spørgsmål

finde information om helt nye opdateringer om tekniske ændringer på din computer eller avanceret teknisk referencemateriale for teknikere eller erfarne brugere

Se:



sikkerheds- og forordningsdokumenterne, som fulgte med computeren. Se også Regulatory Compliance Homepage på

www.dell.com/regulatory_compliance

support.dell.com

Specifikationer

Dette afsnit indeholder grundlæggende information, som du muligvis har brug for, når du installerer, opdaterer drivere til eller opgraderer din computer.

 **BEMÆRK:** Tilbuddene kan variere fra område til område. Du kan få flere oplysninger om konfiguration af computeren ved at se afsnittet **Systemoplysninger** i **Dell Support Center**. Hvis du vil starte **Dell Support Center**, skal du klikke på -ikonet i meddelelsesområdet på skrivebordet.

Computermodel

Dell™ Inspiron 1090

Computerinformation

System-chipsæt	Intel® NM10 Express
Processortype	Intel Atom™ dual-core N550

Hukommelse

Hukommelsesmodulstik	et internt SODIMM-stik
Hukommelsesmodulkapacitet	2 GB
Minimumshukommelse	2 GB
Maksimumshukommelse	2 GB
Hukommelsestype	1333 MHz SODIMM DDR3

 **BEMÆRK:** For instruktioner i opgradering af hukommelsen skal du se *servicehåndbog* på support.dell.com/manuals.

Stik

Lyd	et lyd ud/hovedtelefonstik
Mini-kort	et fuldt minikortstik et halvt minikortstik
USB	to 4-pin USB 2.0- kompatible stik

Kommunikation

Trådløst	WLAN, WWAN (valgfrit), WiMax/Wi-Fi bgn/ gn (valgfrit) og WPAN med Bluetooth® trådløs teknologi (valgfrit)
----------	---

Kamera

Kamera- opløsning	1,3 megapixel
Skærm- opløsning	640 x 480 ved 30 fps (maksimum)

Video

Videocontroller	Intel NM10
Video- hukommelse	8 MB systemhukommelse (minimum) 256 MB (maksimum)
Videodekoder	indbygget high- definition videodekoder

Lyd

Lydcontroller	Connexant Audio CX20671
Højttalere	2 x 1.5 Watt (spidsbelastning)/1 Watt (gennemsnitligRMS)
Lydstyrke	softwareprogrammuer og mediekontrolltaster

Specifikationer

Tastatur

Antal taster	86 (USA og Canada); 87 (Europa og Brasilien); 90 (Japan)
--------------	--

Pegefelt

X/Y-position- opløsning (grafik-tabel- tilstand)	240 cpi
Størrelse:	
Højde	37,0 mm rektangel
Bredde	67,0 mm sensoraktivt område

Skærm

Type	Multi-touch 10.1" High Definition
Dimensioner:	
Højde	125,22 mm
Bredde	222,73 mm
Diagonal	255,52 mm
Maksimum opløsning	1366 x 768
Opdatering- shastighed	60 Hz
Brugsvinkel	0° (lukket) til 135°
Vandret betragtningvinkel	40/40
Lodret betragtningvinkel	15/30 (H/L)
Pixelpitch	0,163 mm x 0,163 mm

Batteri

4-celler "smart" lithium ion:

Højde	12,0 mm
Bredde	56,0 mm
Længde	220,4 mm
Vægt	0,22 kg
Brugstid	batterilevetid varierer alt afhængig af vilkårene for anvendelsen
Møntcellebatteri	CR-2032

Fysisk

Højde	26,2 mm
Bredde	285,0 mm
Dybde	194,5 mm
Vægt	kan konfigureres til mindre end 1,54 kg

Vekselstrømsadapter

 **BEMÆRK:** Brug kun AC-adaptere, som er specificeret til brug med din computer. Se sikkerhedsinformationen, som fulgte med computeren.

Inputspænding	100-240 VAC
Inputstrøm (maksimum)	1.0 A
Inputfrekvens	50-60 Hz
Outputdrift	30 W
Udgangsstrøm	1.58 A (maksimum)
Vurderet outputspænding	19,0 VDC
Temperaturområde:	
Ved drift	0° til 40°C (32° til 104°F)
Opbevaring	-40° til 70°C (-40° til 158°F)

Computeromgivelser

Temperaturområde:

Ved drift	0° til 35°C (32° til 95°F)
Opbevaring	-40° til 65° C (-40° til 149°F)

Relativ luftfugtighed (maks.):

Ved drift	10 % til 90 % (ikke-kondenserende)
Opbevaring	5 % til 95 % (ikke-kondenserende)

Maks. vibration (vha. af et tilf. vibrationsspektrum der simulerer brugermiljø):

Ved drift	0,66 G
Ikke i drift	1,30 G

Computeromgivelser

Maksimum stød (til drift – målt med Dell Diagnostics (Dell diagnosticering) kørende på harddisken og en 2-ms half-sine pulse; for ikke i drift – målt med harddisken i hovedparkeret position og en 2-ms half-sine pulse):

Ved drift	110 G
Ikke i drift	160 G

Højde (maks.):

Ved drift	-15,2 til 3048 m
Opbevaring	-15,2 til 10,668 m

Luftbåren forureningsniveau G2 eller lavere, som defineret af ISA-S71.04-1985

Tillæg

Information til NOM, eller Official Mexican Standard (kun for Mexico)

Følgende oplysninger findes i de enheder, som er beskrevet i dette dokument iht. kravene i Official Mexican Standard (NOM):

Importør:

Dell México S.A. de C.V.

Paseo de la Reforma 2620 – Flat 11°

Col. Lomas Altas

11950 México, D.F.

Forordnings- model- nummer	Spænding	Frekvens	El-forbrug	Udgangsspænding	Udgangsintensitet
P08T	100 - 240 VAC	50 - 60 Hz	1.0 A	19,0 VDC	1,58 A

Læs den sikkerhedsinformation, som fulgte med computeren for oplysninger.

Yderligere oplysninger om de bedste sikre fremgangsmåder kan findes på webstedet for overholdelse af myndighedskrav på www.dell.com/regulatory_compliance.

Indeks

B

berøringsskærm **36**

bevægelser

berøringsskærm **38**

Pegeplade **30**

C

cd'er, afspilning og oprettelse **40**

computerfunktioner **40**

computer, opstilling **5**

Contacting Dell online **72**

D

DataSafe Local Backup

generelt **59**

Professional **60**

DellConnect **65**

Dell Diagnostics (Dell diagnosticering) **51**

Dell fabriksstandard gendannelse **62**

Dell Support Center **49**

Diagnostisk kontrolliste **71**

drivere og download **75**

dvd'er, afspilning og oprettelse **40**

E

E-mail-adresser

for teknisk support **66**

F

Fejlfinding af hardware **51**

forsendelse af produkter

til returnering eller reparation **68**

Free Fall-sensor **41**

FTP login, anonymous **66**

G

garanti-reparation **68**

gendannelse af fabriksstandard **62**

H

harddiskens aktivitetslys **29**

hardwareproblemer

 diagnosticering **51**

hjælp

 sådan får du assistance og support **64**

hukommelsesproblemer

 løsning af **46**

I

Internetforbindelse **17**

K

kundeservice **65**

L

løsning af problemer **42**

M

muligheder for geninstallation af system **56**

O

opstilling, før du starter **5**

P

problemer, løsning af **42**

produkter

 information og indkøb **67**

R

ressourcer, sådan finder du mere **74**

ring til Dell **70**

S

sådan finder du mere information **74**

Indeks

Servicekode

find **70**

sikkerhedskopi og genoprettelse **41**

SIM card **10**

softwareproblemer **46**

specifikationer **76**

strømprøblemer, løsning af **44**

strømskinner, brug af **6**

support e-mail-adresser **66**

supportsites

verdensomspændende **66**

svip **38**

Systemgendannelse **57**

Systemgendannelsesmedie **61**

T

Tablet Mode **20**

trådløst netværk
problemer **44**

U

User Interface Modes **19**

V

ventilation, sørge for **5**

ventilation, tilladelse **5**

W

Windows

Guiden Programkompatibilitet **47**

Trykt i Polen.

www.dell.com | support.dell.com



0WG7HYA00